

AUTOMATIC TRANSPORT



 ENVIRON

Technische Daten

SAUGKASTEN

Box mit Brennstoffsaugdüse

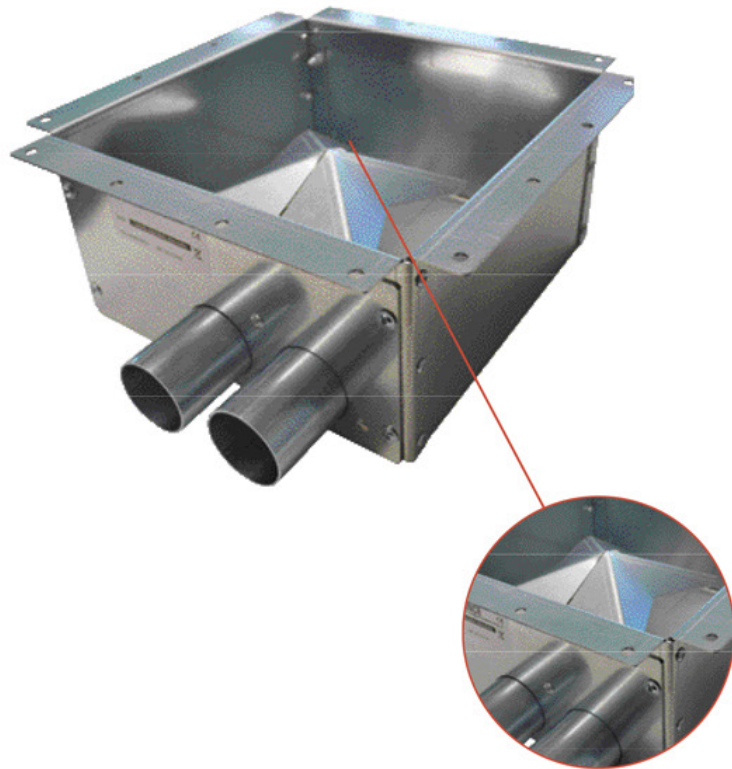

Saugkasten mit Düse

Art.Nr.: EN3400.00.02



ganz24.de

saugsysteme.info

Produktbeschreibung

Dieses Zubehör, welches für ENVIRON Lager konzipiert und gebaut wurde ermöglicht die Brennstoffentnahme durch ein pneumatisches Zweirohr-Fördersystem. Sehr einfach zu Installieren und für einen langen Einsatz mit geringem Wartungsaufwand gedacht. Es erfordert keine elektrische Verkabelung. Aus verzinktem Blech gebaut und mit Inspektionstür versehen für einen leichten Zugang von innen.

Anmerkung: Der Erdtank kann nicht in Verbindung mit der Saugeinheit ENVIRON LOADER 700 verwendet werden.

Saugkasten mit Düse		
	Maßeinheit	EN3400.00.02
Gewicht	Kg	4,2
Maß A	mm	160
Maß B	mm	323
Maß C	mm	323
Maß D	Ø mm	50

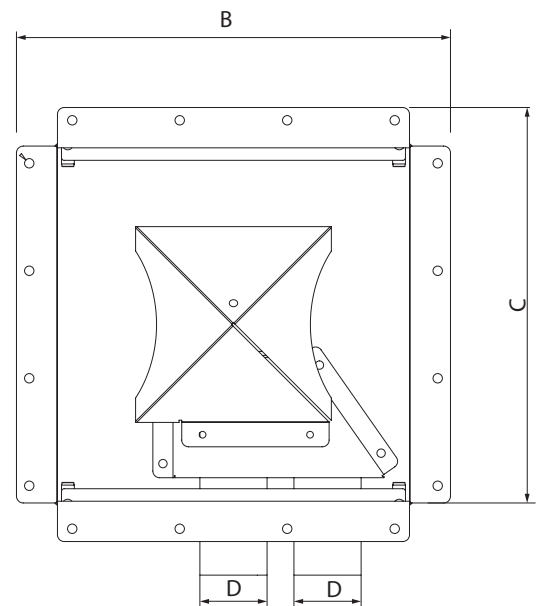
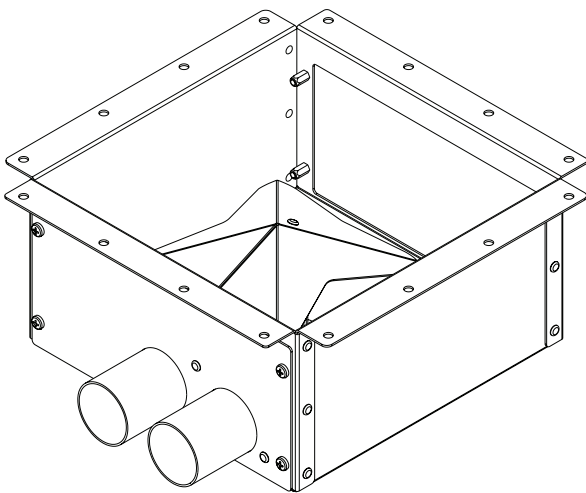
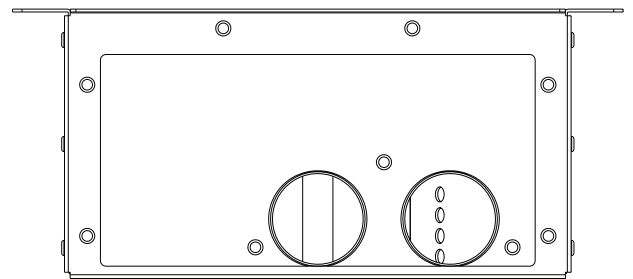
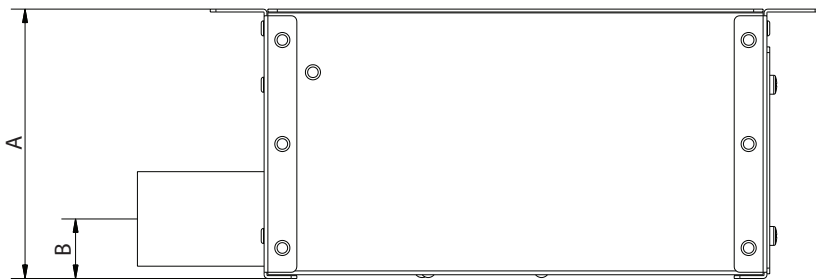

Brennstoffausgang OUT IN Lufteinlass